

# Scorpion Metanium Mg

## 取扱説明書

## SHIMANO

このたびはシマノスコピオンメタニウムMgをお買い上げいただき、まことにありがとうございます。  
シマノスコピオンメタニウムMgは、日本のハイレベルバサーに絶大な支持をいただいたメタニウムXTを、マグネシウム素材により大幅に軽量化するとともに、キャストビリティもさらに引き上げた高性能モデルに進化させました。また、淡水専用モデルとしてのご使用に際して注意いただく点もございます。  
スコピオンメタニウムMgの機能をフルに引き出し、未永くご愛用いただくためにも、使用前にこの取扱説明書をお読みいただき、リール同様大切に保存して下さるようお願い申し上げます。

### 株式会社シマノ全国サービスネット

株式会社シマノ 北海道営業所 〒001-0034 札幌市北区北34条西10-6-21 TEL.( 011 )716-3301	
株式会社シマノ 仙台営業所 〒983-0043 仙台市宮城野区萩野町2-17-10 TEL.( 022 )232-4775	
株式会社シマノ 埼玉営業所 〒362-0043 埼玉県上尾市西宮下3-194-1 TEL.( 048 )772-6662	
株式会社シマノ 東京営業所 〒143-0013 東京都大田区大森南1-17-17 TEL.( 03 )3744-5656	
株式会社シマノ 千葉営業所 〒284-0045 千葉県四街道市美しが丘1-30-11 TEL.( 043 )433-1780	
株式会社シマノ 静岡営業所 〒410-0807 静岡県沼津市錦町674 TEL.( 055 )962-3983	
株式会社シマノ 名古屋営業所 〒454-0012 名古屋市中川区尾頭橋2-6-21 TEL.( 052 )331-8666	
株式会社シマノ 大阪営業所 〒590-8577 大阪府堺市老松町3-77 TEL.( 072 )223-3920	
株式会社シマノ 岡山営業所 〒700-0941 岡山市青江6-6-18 TEL.( 086 )264-6100	
株式会社シマノ 広島営業所 〒734-0005 広島市南区翠1-11-6 TEL.( 082 )255-8143	
株式会社シマノ 四国営業所 〒768-0014 香川県観音寺市流岡町1496-1 TEL.( 0875 )23-2220	
株式会社シマノ 九州営業所 〒841-0048 佐賀県鳥栖市藤木町字若桜4-6 TEL.( 0942 )83-1515	

株式会社 **シマノ** 釣具事業部  
本 社：〒590-8577 大阪府堺市老松町3丁77番地  
商品の性能、スペック、カタログ、イベントなどに関するお問い合わせ  
フリーダイヤル ☎ 0120-861130 (ハローイイサオ)  
受付時間：AM9:00～12:00・PM1:00～5:00 (土・日・祝祭日除く)  
釣具サービス課：〒592-8331 大阪府堺市築港新町1-5-15  
商品の修理、パーツなどアフターサービスに関するお問い合わせ  
TEL.( 072 )243-2851 / FAX.( 072 )243-2860

シマノホームページアドレスは <http://www.shimano.co.jp> です。  
シマノならではのオリジナル情報を発信しています。また、新しくカタログのお申し込みの受付も開始いたしました。(総合カタログは除く)

### 各部の名称と仕様

#### キャストコントロール

キャストコントロールはスプールの回転にブレーキをかけるものです。右に回すとスプールのフリー回転にブレーキがかかり、左に回していくと、そのブレーキは弱くなります。一般的な調整は次のように行ないます。  
リールをロッドにセットして、ガイドに糸を通し、使用するルアーを結びます。ロッドを水平にして、クラッチを切り、ルアーがゆっくり落ちていく程度からスタートしてください。

#### マグネシウム素材

マグネシウム合金は比重が軽く、リールの軽量化に注目の素材です。反面、錆びやすいという特性のため特殊な防錆処理を必要とします。このリールは淡水を前提とした防錆処理を行っていますが、海水でのご使用は保証いたしかねます。

- Ⓐ 右サイドプレート
- Ⓑ フレーム
- Ⓒ 左サイドプレート

#### スーパーSTOPパー

ハンドルをどの位置で止めてもピタッと逆転が停止します。気になるガタつきもなく、フッキング時のタイムロス、パワーロスを防ぎます。

#### クイックファイアーII

クラッチフリー操作と同時にスプールをサミングできるシステムです。ムダな操作がなくなり、チャンスを逃がさずにキャストできます。

### SVS( 可変遠心力ブレーキ )

いままでの遠心力ブレーキではブレーキ力を変えようとした場合、小さなブレーキブロックを交換しなければならず、釣場では事実上不可能でした。しかし、新開発の "SVS" では、これが簡単に調整できます。

イラストのように、外側と内側のSTOPパー間にブレーキブロックを押し上げれば、"ON" となり、内側のSTOPパー下に押し下げれば、"OFF" となり、また、外側のSTOPパーから押し出せば交換が可能となります。

パーツケースの中に、リールに組み込まれている大きさと同じブレーキブロックと、異なる大きさのブロックを、それぞれ6個、スペアパーツとして付属させています。大きさの異なるブロックの組み合わせを、スプールにセットすると、より微妙な調整が可能になります。グレーのブレーキブロックをセットするとより強いブレーキ力が得られます。

この "SVS" によりルアーのウエイト、空気抵抗、そして風のフォロー、アゲインストなど、さまざまな釣場状況に応じて適正なブレーキ力をかけることが可能となり、バックラッシュなしの遠投ができます。メーカー出荷時には、ブレーキブロック2個を "ON" の状態に設定しています。お買い求めいただいて糸を巻き、このリールではじめてキャストするときには、6個のブレーキブロックをすべて "ON" にされることをおすすめします。その後 "ON" のブロック数を調整してください。通常は、2～3個のブレーキブロックを "ON" の状態にしておくのが適切です。

SVS = SHIMANO VARIABLE BRAKE SYSTEM  
シマノ バリアブル ブレーキ システム

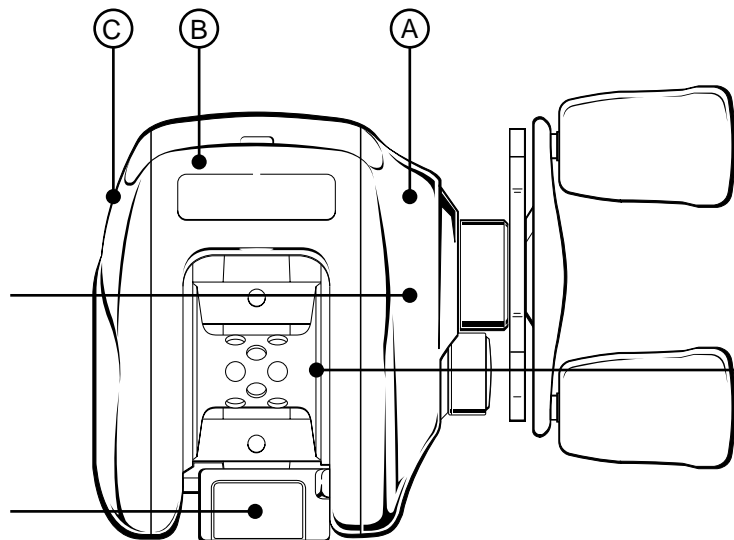
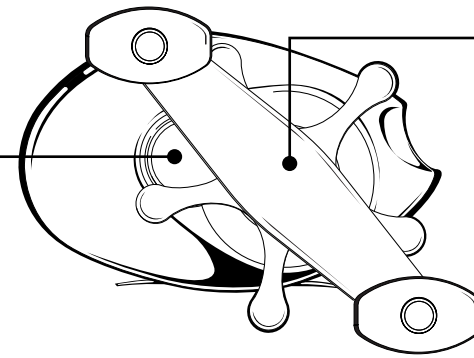

アルミコールドフォーミング( 冷間鍛造 )によるハンドル強度と美しさのためにコールドフォーミングで仕上げました。  
ハンドル脱着の際には特殊ゆるみ止め加工のピスを新品に交換願います。

スーパーフリー & ブランキングスプール  
スプールのなめらか、かつ軽いフリー回転はベイトキャスト用リールにとって命ともいえるものです。

スーパーフリースプール  
フリースプール時にはベアリング以外、他のものにいっさいタッチしません。従来のようにピニオンギヤ内面とスプールシャフト間の摩擦が無いため、きわめてなめらかな回転が実現しました。

超々ジュラルミンブランキングスプール  
超々ジュラルミンの強度を生かしスプールを可能な限り軽量化。慣性力が少なく、遠心力ブレーキともあいまって軽い回転の立ち上がりを実現しています。軽いルアーのキャストやピッチング、ひいては超遠投性能も向上させました。



スプールは97年度発売のシルバーのメタニウムXT( 右・左ハンドル )との互換性があります。ただし、右・左ハンドルではラインの巻かれる方向は逆になります。

慣性力軽減のためスプールのエッジは極限まで薄く設定されていますので、取り外した際の取り扱いには特にご注意ください。

### メタニウムMgお取り扱いのご注意

**注意!!**  
淡水専用設計のため、海水ではご使用になれませんのでご注意願います。

マグネシウム合金部品を用いたメタニウムMgは淡水での使用を前提に十分な表面処理を施しておりますが、以下のことにご注意下さい。

ご使用后、濡れたまま湿度の高い状態の密閉された空間( 自動車のトランク・バスポートのストレージなど )に放置されますと本体マグネシウム合金部分が腐食する恐れがあります。よく乾かしてから風通しの良い場所に保管してください。

塩の入ったワームをリール本体に密着させたまま保管されるのは、本体を腐食、損傷する恐れがありますので避けて頂くようお願いいたします。

本体の塗装面に傷をつけないようご注意ください。傷の部分から腐食する恐れがあります。特に、一部リールシートのフード部内面( リール脚と接触する部分 )に金属部品( アルミニウム以外の金属 )が使用されている場合、リール脚部に腐食が発生する場合があります。使用后、リールを取り付けたままでの保管は避けて下さい。

## 分解方法

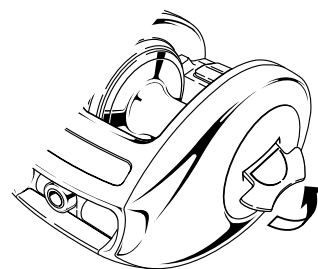

1. 左サイドブレーキレバーを起します。

2. 反時計方向に完全にゆるむまで回します。

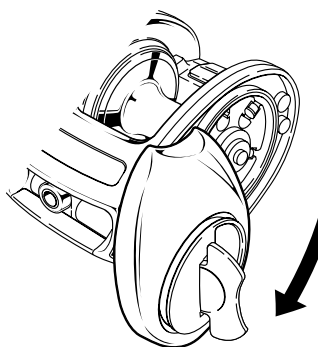
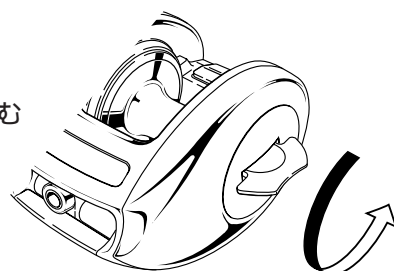

3. 左サイドプレート全体を支点を軸に回転(スライド)させて開きます。

## ハンドル部分の分解・組立方法

1. 付け根のネジをゆるめてハンドルをはずします。
2. レンチでナットを取りはずして分解します。
3. 組立時は下図のようにラジオペンチで押さえてナットをしめてください。

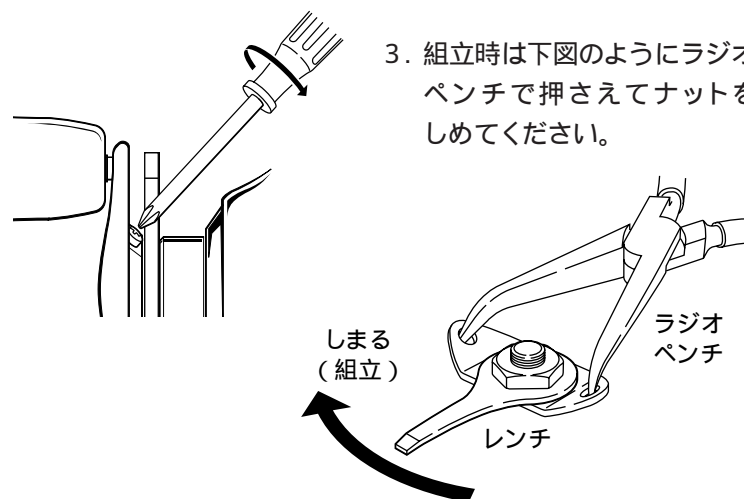

ハンドル固定ボルトは1回外しますと、ゆるみ止め効果が低下します。再度取り付けの際には新品のボルトを使っていただくことをおすすめします。

## フリップオープンつまみ緩め用レンチ

SVSの調整やスプール交換のための本体B(ハンドルの反対側)フリップオープンつまみは、緩み止めのロック機構を内蔵しているので無理にきつく締め込む必要はありません。きつく締め込みますと、固着(緩められなくなる)することがあります。万が一固着してしまった場合は、このレンチを使って緩めて下さい。

**使い方**  
 附属レンチの使い方はフリップオープンつまみを起こし、レンチの穴に向きを合わせて差し込み、時計と反対方向に回して緩めて下さい。

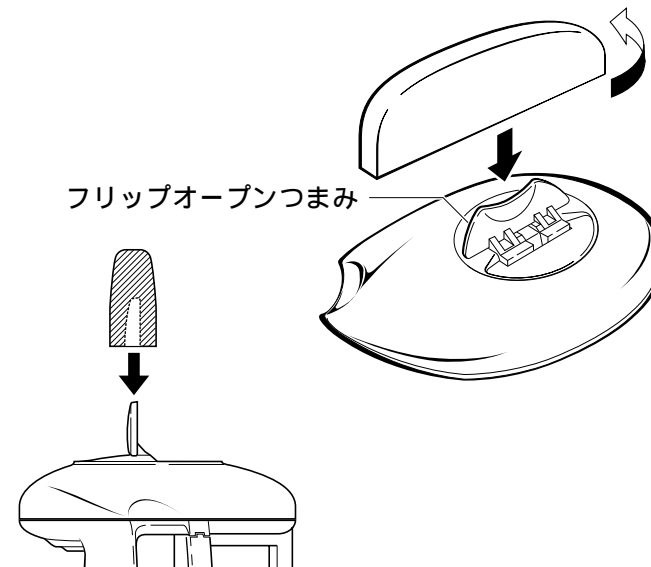

**ご注意**  
 固着してしまった場合、素手で無理に緩めようとするとうけがの原因になります。必ずこの附属レンチをご使用下さい。釣行の際には、できればこのレンチを釣り場にお持ち下さい。

このレンチは、締め込むためには使わないで下さい。素手で緩められなくなる恐れがあります。

ペンチなどをお使いの場合は、つまみを布などで包んで傷をつけないようご注意ください。

また、強くつかみすぎるとつまみを破損する恐れがあります。

## リールのお取り扱いのご注意

本リールは精密部品で構成されていますので、下記注意事項を守ってお取り扱いください。

**ご使用上の注意**  
 このリールは淡水での用途に限定して設計されています。海水には向かない部品も使用しておりますので、海水・塩水の場所ではお使いにならないでください。

砂、泥、海水は、リールの大敵です。ご使用中、リールを砂地に直接置いたり、海水につけたりしないようご注意ください。リール内部に砂や海水が入ると、思わぬトラブルの原因となることがあります。根掛かりした時には、竿やリールで無理にあおらないで、手にタオル等の布切れを巻いて、できるだけ釣場に糸の残らないように引き寄せて切ってください。

リールはていねいに扱ってください。移動時、特に放り投げや、バック内で他の道具との接触による破損には十分ご注意ください。

**お手入れの方法**  
 各部分に付着したゴミ、砂などは、真水に浸した柔らかい布でキレイに拭き取って十分乾燥させてください。また、水をかけたり、水に浸して洗ったりしないでください。特に、シンナー、ベンジンなど揮発性溶剤は絶対に使用しないでください。

ドラッグ部分には、絶対にオイルを付けないでください。オイルが入ると、ドラッグ力が低下することがあります。高温、高湿の状態でも長時間放置されますと、変形や強度劣化の恐れがあります。長期保存される場合は、上記のお手入れを実施後、風通しの良い場所で保存するようにしてください。ご自分で分解・修理をされる場合は、部品のエッジ等で手を切らないようご注意ください。

リールのメカニズムの説明には書面で表しにくいことがあります。お手紙でのお問い合わせにつきましては、必ずお客様のお電話番号をお書き添えくださるようお願いいたします。

修理に出される際には、お買い上げの販売店へ現品をお預け願います。その際には必ず、修理箇所、不具合内容を具体的に(例/ストッパーが働かない)お知らせください。また、お近くにシマノ商品取扱店がない場合は、最寄りの営業所・本社(フリーダイヤル)または釣具サービス課へお問い合わせください。修理品は部品代のほか手数料をいただきますのでご了承ください。商品の故障等によって生じる他のタックルの破損、紛失、釣行費等は保証できません。

ご自分で修理をされる場合の部品や替えスプールのお取り寄せは分解図をご覧いただき、商品名・製品コード・部品番号・部品名をご指定の上、ご注文ください。内部の部品に関しましては、複雑ですのでリール本体ごと修理に出されることをお勧めします。  
 例/ 製品名:ステラFW1000S 部品番号:2  
 製品コード:SC78B010 部品名:スプール

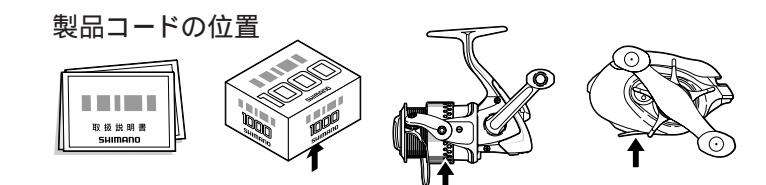

取扱説明書・分解図・パッケージ底面部・製品(コードの上5ケタを表示しています。)

## 注油についてのご注意

メタニウムMgでは軽いスプール回転を得るために、スプールを受ける2個のベアリングに、通常のグリス入りではなく、特別なオイルを使用した、低トルク、高回転タイプのベアリングを採用しています。スコピオンの優れた性能を長く維持するために、図の印の箇所には、リールに付属の専用オイルを少量注油してください。(市販のオイルは使用しないでください。スペアは部品注文で¥300で補充いただけます。)

スプールは回転バランスが要求される精密部品です。取り外したスプールの軸、エッジを曲げないようにご注意ください。

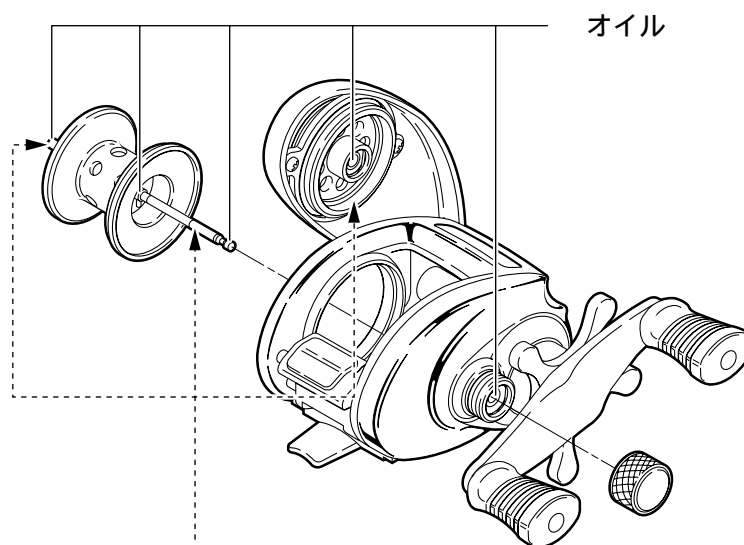

矢印で示すスプール軸の両側とブレーキリングの内側が黒く汚れている場合、ティッシュペーパー等で拭き取ってからオイルの部分に注油いただくとさらに効果的です。

## 仕様

機種名	製品コード	ギヤ比	標準自重(g)	最大ドラッグ力(kg)	ベアリング(ボール/ローラー)	糸巻量(号-m)
SCORPION METANIUM Mg	RH420000	6.2	190	4.5	5/1	3-140 3.5-120 4-110 5-90

糸の標準直径(m/m) 3号- 0.285 3.5号- 0.310 4号- 0.330 5号- 0.370  
 製品改良のため、仕様及びデザインの一部を予告なく変更することがありますので、あらかじめご了承ください。  
 淡水専用設計のため、海水ではご使用になれません。  
 標準付属品 リールレンチ・ブレーキブロック(グレー・クリアー各6個)・専用オイル・ブレーキつまみレンチ

## 安全上の注意

ご使用前に必ずお読みください。

**⚠ 注意**

⚠ 糸をリードするレベルwindの所に指を近づけて、釣りをしないでください。指ははさまれてけがをすることがあります。ハンドルとボディの間に手をはさむと、けがをすることがあります。

⚠ ストッパーをOFFにして釣っているとハンドル等が逆転し、手に当たりけがをすることがあります。糸が勢いよく出ている時は、糸にふれないでください。糸で指を切るおそれがあります。

⚠ 回転しているスプールには触れないでください。けがをすることがあります。