

スピニングリール

取扱説明書 SHIMANO

この度はシマノ製品をお買い上げいただき、まことにありがとうございます。本製品の機能を十分に引き出し、末永くご愛用いただくためにも、使用前にこの取扱説明書をお読みいただき、リール同様大切に保存して下さるようお願い申し上げます。

各部の名称

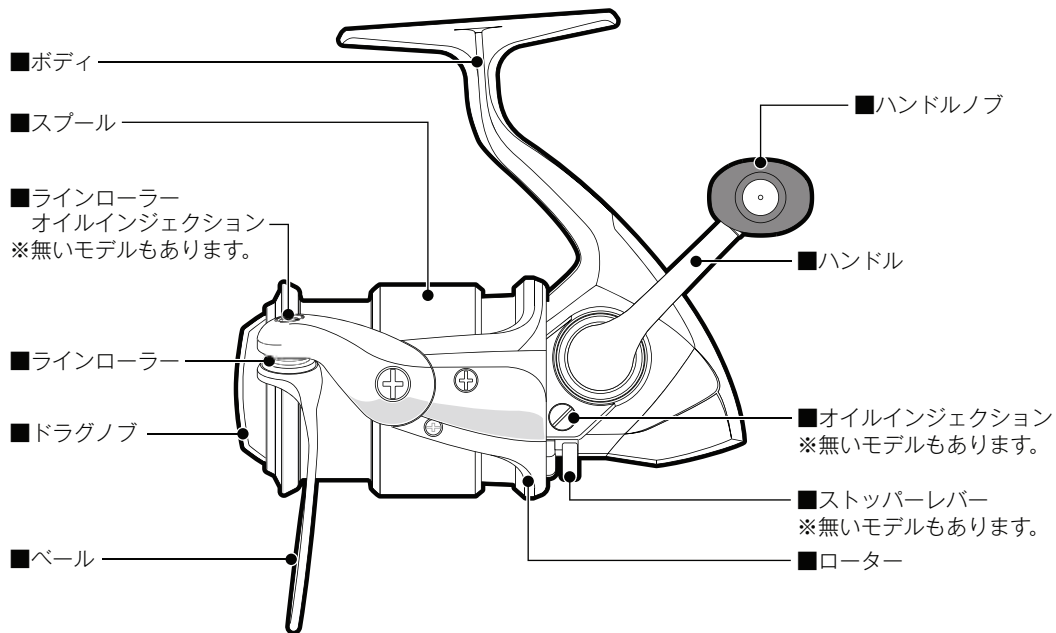

※イラストは実際の製品とは異なります。

株式会社シマノ全国サービスネット

株式会社シマノ 埼玉営業所
〒362-0043 埼玉県上尾市西宮下3-194-1 TEL.(048)772-6662

株式会社シマノ 大阪営業所
〒590-8577 大阪府堺市堺区老松町3丁77番地 TEL.(072)223-3920

株式会社シマノ 東京営業所
〒143-0013 東京都大田区大森南1-17-17 TEL.(03)3744-5656

株式会社シマノ 中四国営業所
〒700-0941 岡山県岡山市南区青江6-6-18 TEL.(086)264-6100

株式会社シマノ 名古屋営業所
〒454-0012 愛知県名古屋市中川区尾頭橋2-6-21 TEL.(052)331-8666

株式会社シマノ 九州営業所
〒841-0048 佐賀県鳥栖市藤木町4-6 TEL.(0942)83-1515

株式会社シマノ 釣具事業部 本社：〒590-8577 大阪府堺市堺区老松町3丁77番地

●商品の性能・スペック、カタログ、イベントやアフターサービスなどに関するお問い合わせ
フリーダイヤル ☎ 0120-861130 (ハローイサオ) をご利用ください。

受付時間：AM9:00～12:00・PM1:00～5:00 (土・日・祝日除く)

■シマノホームページ アドレスは <http://www.shimano.com> です。

新製品情報・釣り情報など、フィッシングライフに役立つ、シマノならではのオリジナル情報を発信しています。また、カタログのお申し込みも受け付けています。

安全上・ご使用上のご注意 **ご使用前に必ずお読みください。**

⚠ 注意

- キャスト(投げる)の時は、ペールを起すことを忘れないでください。仕掛けが切れたり、思わぬ方向にとんで周囲の人にけがをさせるおそれがあります。
- キャスト(投げる)の時、ストッパーのある機種では、ストッパーをONにして投げてください。OFFにして投げるとハンドル等が逆転し、手に当たりけがをするおそれがあります。
- ストッパーのある機種では、ストッパーをOFFにして釣っていると、ハンドル等が逆転し、手に当たりけがをするおそれがあります。
- 糸が勢よく出ている時は、糸にふれないでください。糸で指を切るおそれがあります。
- メッキや塗装等の表面処理が剥がれたり、強い衝撃等により素材の表面が鋭利になった場合には、その部分に触れないでください。けがをするおそれがあります。
- 根掛かりした時は、竿やリールで無理にあおらないで、手にタオル等の布きれを巻くか、丈夫な棒状の物に糸を巻きつけてゆっくりと引っ張るようにしてください。リールの故障の原因となります。ハサミ等で手元付近の糸を切ると、現場に糸が多く残るのでおやめください。
- 落下にご注意ください。リールを竿に取り付けた状態で、アスファルト、コンクリート等の地面に強く落下させると、衝撃でリールの脚部が折れることがあります。
- リールを砂地に直接置いたり、リールを水没させないでください。リール内部に砂や水が入ると、故障の原因となります。
- 幼児の手の届くところには置かないでください。予期せぬ事故やけがにつながるおそれがあります。
- 遠投する際にはドラグが滑ると糸で指を傷付けるおそれがあります。必ずドラグを強く締付けてから投げてください。
- リールを釣り以外の目的で使用しないでください。
- リールの回転部にはグリスや油が付いていますので、服を汚さないように注意してください。
- リールは丁寧に扱ってください。移動時、特に放り投げや、バック内で他の道具との接触による破損には十分ご注意ください。

- 回転しているハンドル、ローター等には、触れないでください。けがをするおそれがあります。

商品のお問い合わせ・アフターサービスのご案内

- 弊社の製品、部品には全てコードがついています。製品のコードにつきましては「仕様一覧」に表示しています。また、部品につきましては分解図に載せています。製品の性能、スペック等のお問い合わせの際は「仕様一覧」をご覧ください。製品名と製品コードをお知らせください。(例/製品名:ステラ1000S 製品コード:SD83B012)
- 修理に出されるときは、お買い上げの販売店に現品をお預け願います。その際には必ず、不具合が生じたそのままの状態の販売店へお持ちいただき、修理箇所、不具合内容を具体的に(例/ストッパーが働かない)お知らせください。また、お近くにシマノ商品取扱店がない場合は、最寄りの営業所へお問い合わせください。修理品は部品代のほか工賃を頂きますのでご了承ください。商品の故障などによって生じる他のタックルの破損、紛失、釣行費等は保証できません。
- 弊社純正部品以外の取り付けによる不具合は保証いたしかねます。また、弊社純正部品以外の部品が取り付けられたままでの修理はお断りさせていただく場合がございますのであらかじめご了承ください。
- ご自分で修理をされる場合の部品や替えスプールの取り寄せは分解図をご覧ください。製品名・商品コードもしくは製品コード・部品番号・部品名をご指定のうえ、お買い上げの販売店にご注文ください。内部の部品に関しましては、複雑ですのでリール本体ごと修理に出されることをお勧めします。(例/製品名:ステラ1000S 商品コード:02425 製品コード:SD83B012 部品番号:2 部品名:スプール)
- 弊社ではリール、釣竿の補修用性能部品の保有期間を、製造中止後6年間としています。性能部品とは、その製品の機能を維持するために必要な部品です。修理対応期間を過ぎた場合は修理をお断りすることがございます。性能部品以外は製造中止後6年以内でも供給できない場合がございます。
- 商品コード/製品コードの位置
分解図、パッケージ底面もしくは側面部に製品コード・商品コードを表示しています。また、製品には商品コードを表示しています。
*パッケージ、製品にこれら表示の無いものもございます。

定期メンテナンス

■ベアリングの塩噛み

S A-RB(シールド耐塩水ベアリング)はベアリング本体、シールドともに錆びにくい物になっています。しかしシールドはベアリング内部に塩水が浸入して発生する「塩噛み」を完全に防ぐものではありません。ベアリング内部に塩水が浸入して乾燥すると、塩噛みを起こす場合があります。錆びている訳ではありませんが、同様に音なり、ゴロ付き等の症状が出る場合があります。その場合、S A-RB を取り出して真水で洗い流して塩抜きするか、S A-RB ごと交換しなければ完全には解消できません。メンテナンスをお受けいただくことをお勧めします。

■弊社サービスへご依頼ください。

リールの状態は使用頻度のみならず、使用環境、使用方法、対象魚等によって大きく変わります。回転時の異音、違和感を感じられたら、お買い上げの販売店を通じて直ぐさま弊社サービスへお預けください。また、半年に1度をめやすにオーバーホールなどのメンテナンスを行うことをお勧めいたします。オーバーホールに関しましては、機種別、コース別がございますので詳しくは総合カタログまたはシマノホームページでご確認の上、販売店へお持ち込みいただき、ご依頼くださいますようお願い申し上げます。

使用方法・リールの準備

※説明書中のイラストは実際の製品と異なる場合がございます。

■ストッパーレバーの操作方法

通常は、ストッパー ON で使用します。

- **ON** 逆転止めが作動し、ハンドルは正転方向にしか廻りません。
- **OFF** 逆転止めが解除され、ハンドルは正転、逆転どちらの方向にも廻ります。

※ストッパーレバーが無いモデルもあります。

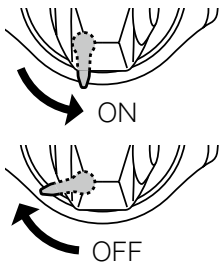

■ハンドルの左右交換方法

●ねじ込みハンドルの場合

- ①ハンドルスクリューキャップを外します。
 - ②ハンドルを逆転方向に回し取り外す。
 - ③左右を入れ替え、ハンドルを回転方向に回し取り付けます。
 - ④ハンドルスクリューキャップを取り付けます。
- ※左右付け替え時に、ハンドル軸の交換が必要なモデルもあります。

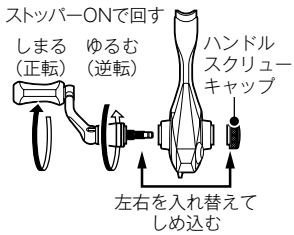

●ねじ込みハンドルで無い場合

- ①ハンドルスクリューキャップを反時計回りに回し外します。
- ②ハンドルを引き抜き左右を入れ替えます。
- ③ハンドルスクリューキャップで締め付けて固定します。

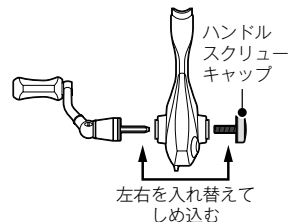

■糸の巻き方

- ①リールを竿に取り付けます。
- ②ドラッグを締め込みます。
- ③元ガイドから糸を通しスプールに結びます。このとき、結び目はテープ等で固定します。
- ④図のように、糸が巻かれたポビンをタテにして、適度に抑え、糸にテンションをかけながら巻きます。

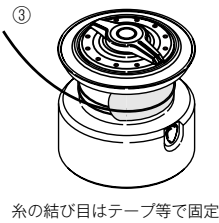

糸の結び目はテープ等で固定

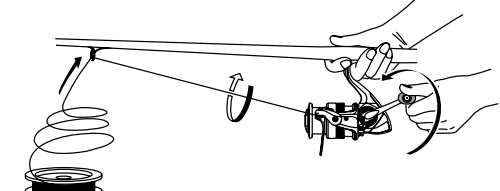
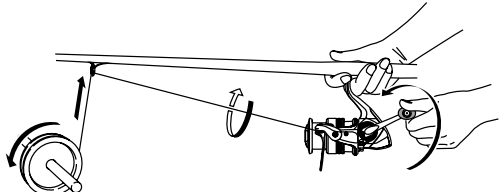

●AR-C 推奨糸巻量

図の位置まで糸を巻きます。それより多く巻かれますとAR-C スプールの性能が発揮されない場合があります。

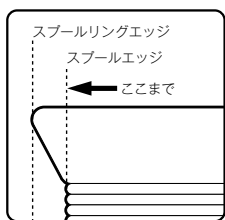

■下巻き目安ライン

全糸巻量の1/3ごとに目安ラインが引いてあります。全糸巻量が150mの場合50m毎になります。 ※下巻き目安ラインが無いモデルや、1/2のモデルもあります。

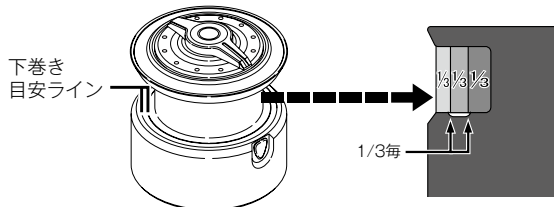

■糸巻き形状の調整方法

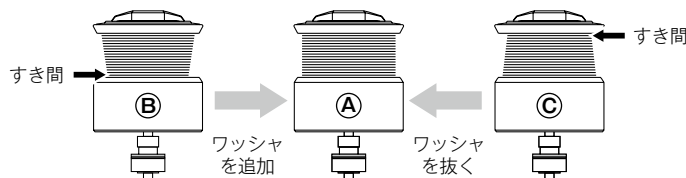

Bの状態からスプール調整ワッシャを追加するとAの状態に近づきます。Cの状態からスプール調整ワッシャを抜くとAの状態に近づきます。なるべくAの状態での使用をお勧めします。

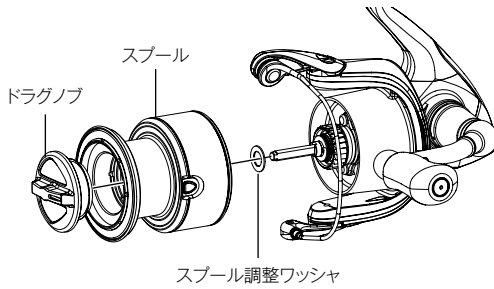

■ドラッグの調整方法

ドラッグとは、その強弱を調整することにより、急激な魚の引きに対し、スプールが逆転して糸切れを防ぐ機構です。

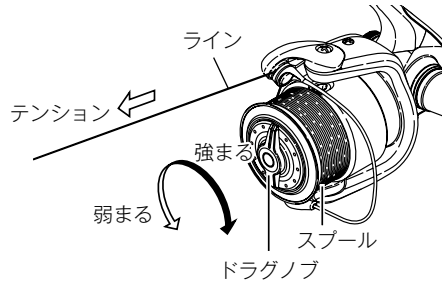

- ①ドラッグノブを右に回すとドラッグ力が強くなり、左に回すと弱くなります。
- ②リールを使用するロッドに取り付け、ラインをロッドのガイドに通します。
- ③ストッパー ON の状態で図のように糸を引き出しながらドラッグの締め付けを調整します。

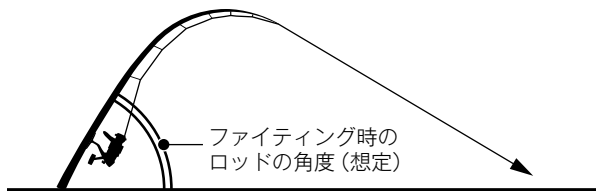

■キャスト方法

- ①図1のように人差し指に糸を引っ掛けます。
 - ②図2の位置でボールを起こします。
 - ③竿を振りかぶり、キャストをしてください。
- ※ドラッグの締め付けが弱すぎるとスプールが逆転し糸で指を切るおそれがあります。

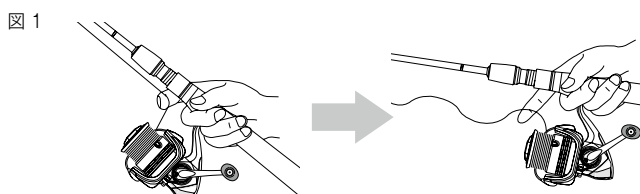

■スプールの着脱方法

- **取り外し方** ドラッグノブを反時計回りに外れるまで廻してください。
- **取り付け方** スプールを左右に廻しながら、完全に底当たりするまで押し込んでください。ドラッグノブを時計回りに廻すと締め付けることができます。

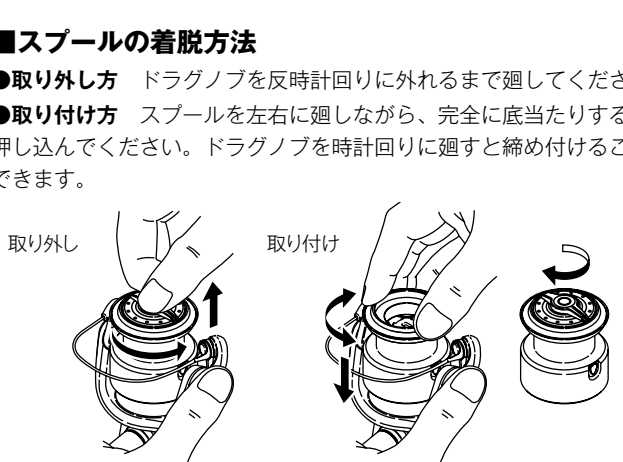

お手入れ方法

特に海水・汽水域でリールをご使用された後は、錆や塩分の固着によるトラブルを防止するためにも、以下の要領で釣行後にメンテナンスを行うことをお勧めします。

① 必ず竿から外してください。

使用後は、必ず竿から取り外して、真水で水洗いしてから保管ください。例え、水洗いされても、竿とセットしたまま放置されますと、リールのフット部とリールシートのフード部に水が溜まり、腐蝕するおそれがあります。

② 水洗いしてください。

使用後はシャワーでの洗浄が可能です。まず、ドラッグ内に水が入らないように、ドラッグを締め込んでください。次に、シャワー等の真水で、リールに付着した塩分、砂、汚れを水洗いしてください。(図a) 温水はグリスを洗い流すおそれがありますのでおやめください。又、同様の理由で、リール本体を水没させないでください。

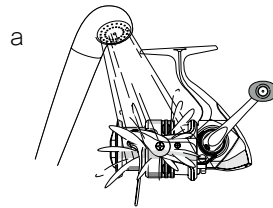

③ 乾燥させてください。

しっかりと水を切った後、直射日光を避け、陰干ししてください。その際、ドラッグをゆるめ、オイルインジェクションの注油口キャップを外すと効果的です。尚、直射日光、ドライヤー等は、内部のムレを引き起こします。お避けください。(図b)

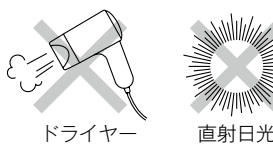
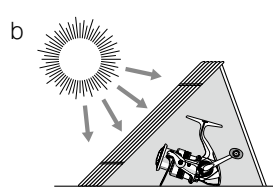

④ 注油してください。

オイルとグリスは下図を参考にいただき、それぞれ間違えないように噴霧してください。尚、グリス、オイルは弊社純正品(総合カタログまたはシマノホームページ参照)をお使いください。そうでない場合の品質は保証いたしかねます。ご注意ください。

※ドラッグ部にはシマノドラッグ専用グリス(総合カタログまたはシマノホームページ参照)以外は塗布しないでください。ドラッグ専用グリスを必要の方は、アフターパーツで取り扱っておりますので最寄りの販売店にてご注文ください。

《注油上のご注意》

●オイルインジェクション(ボディ、ラインローラー)について

オイルインジェクションからオイルまたはグリスを噴霧する頻度は、水洗い・乾燥後及び、釣行5回につき1度、または、次の釣行までの期間が1ヶ月以上ある場合に1度を目安にしてください。又、1度の噴霧(注油)時間は約1秒です。注油後、注油キャップは必ずお閉めください。逆流したオイルで服を汚す場合があります。 ※オイルインジェクションからの大量のグリススプレーはお避けください。ストッパーがきかなくなる場合があります。

●ラインローラーオイルインジェクションへの注油

ラインローラーオイルインジェクションよりシマノ純正オイルまたはグリススプレーのノズルを奥まで差し込み、ワンプッシュしてください。(下図c)

※注意：噴霧したオイルまたはグリスがラインローラー部の隙間より噴き出る可能性がありますので、リールからスプールを外しラインローラー近辺をきれいな布等で覆ったうえで、スプレーしてください。また、付着したオイルまたはグリスがリールの回転により衣服等へ飛び散るおそれがありますので、スプレー後はきれいな布等でラインローラー表面を拭き取ってください。

●ローラークラッチ部には絶対にグリスを塗布しないでください。ストッパー逆転の原因となります。

●ローター内部にはグリススプレーを噴射しないでください。ストッパーやブレーキが利かなくなる原因となります。

●オイル(スプレー) 使用部分箇所

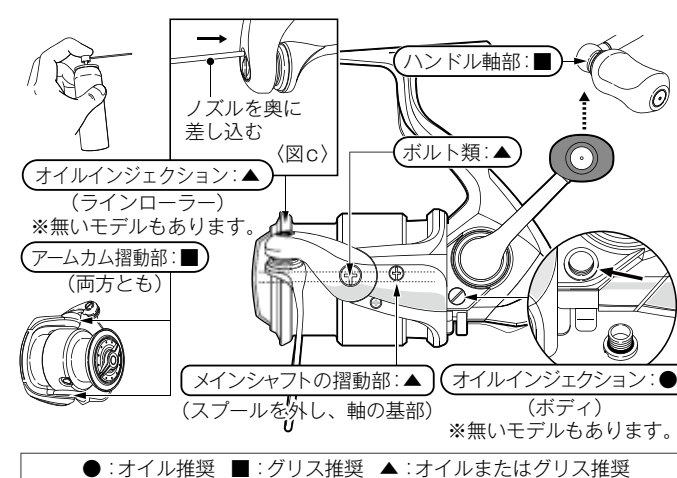

※グリスは、分解してグリスアップする場合以外は必要ございません。 ※イラストは実際の製品と異なる場合がございます。

⑤ 保管上のご注意

保管の際は必ず竿から取り外してください。また、なるべく乾燥した冷暗所に保管してください。濡れたまま湿度の高い状態で密封された空間(自動車のトランク、ダッシュボード等)に長時間放置されますと腐食を起こす可能性があります。

SPHEROS SW 5000HG

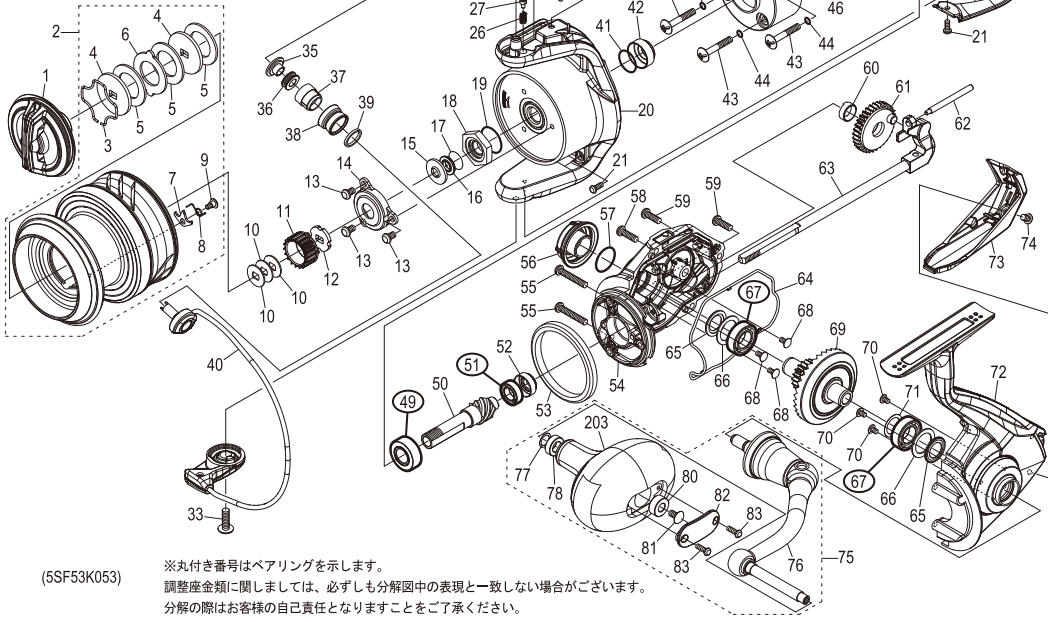

(5SF53K053)

※丸付き番号はベアリングを示します。
調整座金類に関しては、必ずしも分解図中の表現と一致しない場合がございます。
分解の際はお客様の自己責任となりますことをご了承ください。

■パーツリスト

番号	部 品 名	番号	部 品 名	番号	部 品 名
1	ドラッグノブ	34	固定ボルト	67	ボールベアリング (8 X 14 X 4)
2	スプール組	35	座金	68	固定ボルト
3	抜け止めメバネ	36	カラー	69	ドライブギア組
4	小判座金	37	ブッシュ	70	固定ボルト
5	ドラッグ座金	38	ラインローラー	71	座金
6	耳付座金	39	スベサー	72	フタ組
7	スプールピン	40	ペール組	73	ボディガード
8	スプールピンバネ	41	オリング	74	固定ボルト
9	固定ボルト	42	ローターカラー	75	ハンドル組
10	スプール座金	43	固定ボルト	76	ハンドルシャック組
11	スプール受 (A)	44	オリング	77	座金
12	スプール受 (B)	45	ローラーラッチシールカバー	78	ブッシュ
13	固定ボルト	46	ローラーラッチシール	80	ブッシュ
14	リチナー	47	ローラーラッチ組	81	固定ボルト
15	ローターベアリングシール	48	オリング	82	ハンドルノブ鉄版
16	スベサー	49	ボールベアリング (7 X 14 X 5)	83	固定ボルト
17	オリング	50	ピニオンギア	203	ハンドルノブ組
18	ローターナット	51	ボールベアリング (6 X 10 X 3)		
19	オリング	52	ブッシュ		
20	ローター	53	フリクションリング		
21	固定ボルト	54	ボディ組		
22	ペール取付カバー	55	固定ボルト		
23	アームカムバネカバー	56	ハンドルスクリューキャップ		
24	固定ボルト	57	オリング		
25	固定ボルト	58	固定ボルト		
26	音出シバネ	59	固定ボルト		
27	音出シピン	60	ブッシュ		
28	内ゲリレバー	61	摺動子ギア		
29	アームバネガイド (A)	62	摺動子ガイド		
30	アームバネガイド (A) カラー	63	メインシャフト組		
31	アームカムバネ	64	ボディシール		
32	アームカム	65	ローターベアリングシール		
33	固定ボルト	66	座金		
		67	ボールベアリング (8 X 14 X 4)		
		68	座金		



部品内容について予告なく変更する場合があります。最新版はシマノホームページでご確認ください。
← リンク先はこちらから https://www.shimanofishingservice.jp/parts_price.php?scodes=043610

(230316)_003

P-004

SPHEROS SW 6000PG

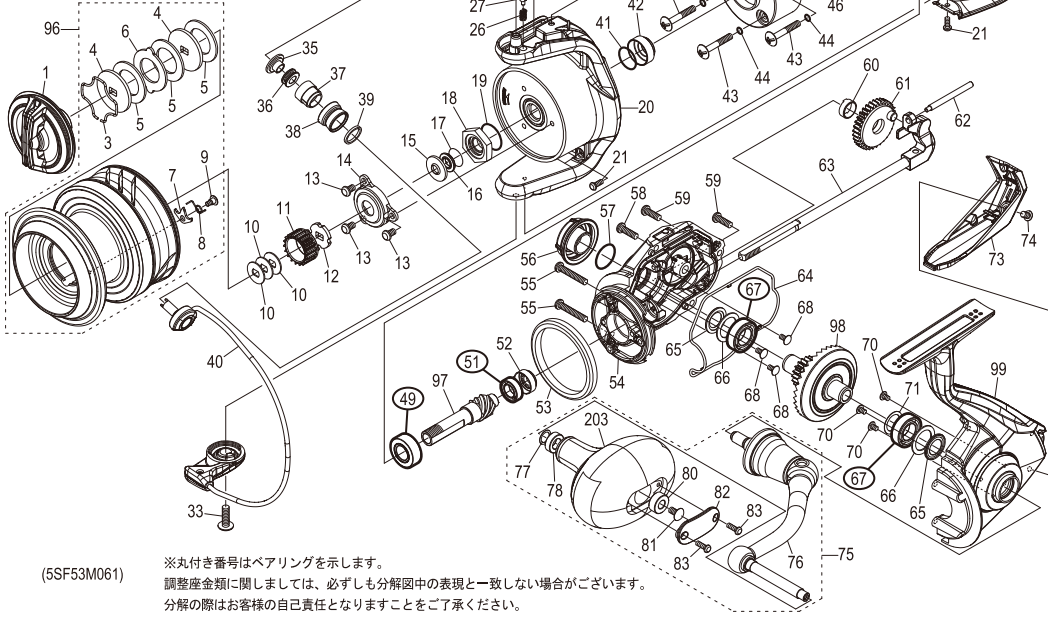

(5SF53M061)

※丸付き番号はベアリングを示します。
調整座金類に関しては、必ずしも分解図中の表現と一致しない場合がございます。
分解の際はお客様の自己責任となりますことをご了承ください。

■パーツリスト

番号	部 品 名	番号	部 品 名	番号	部 品 名
1	ドラッグノブ	35	座金	70	固定ボルト
3	抜け止めメバネ	36	カラー	71	座金
4	小判座金	37	ブッシュ	73	ボディガード
5	ドラッグ座金	38	ラインローラー	74	固定ボルト
6	耳付座金	39	スベサー	75	ハンドル組
7	スプールピン	40	ペール組	76	ハンドルシャック組
8	スプールピンバネ	41	オリング	77	座金
9	固定ボルト	42	ローターカラー	78	ブッシュ
10	スプール座金	43	固定ボルト	80	ブッシュ
11	スプール受 (A)	44	オリング	81	固定ボルト
12	スプール受 (B)	45	ローラーラッチシールカバー	82	ハンドルノブ鉄版
13	固定ボルト	46	ローラーラッチシール	83	固定ボルト
14	リチナー	47	ローラーラッチ組	96	スプール組
15	ローターベアリングシール	48	オリング	97	ピニオンギア
16	スベサー	49	ボールベアリング (7 X 14 X 5)	98	ドライブギア組
17	オリング	51	ボールベアリング (6 X 10 X 3)	99	フタ組
18	ローターナット	52	ブッシュ	203	ハンドルノブ組
19	オリング	53	フリクションリング		
20	ローター	54	ボディ組		
21	固定ボルト	55	固定ボルト		
22	ペール取付カバー	56	ハンドルスクリューキャップ		
23	アームカムバネカバー	57	オリング		
24	固定ボルト	58	固定ボルト		
25	固定ボルト	59	固定ボルト		
26	音出シバネ	60	ブッシュ		
27	音出シピン	61	摺動子ギア		
28	内ゲリレバー	62	摺動子ガイド		
29	アームバネガイド (A)	63	メインシャフト組		
30	アームバネガイド (A) カラー	64	ボディシール		
31	アームカムバネ	65	ローターベアリングシール		
32	アームカム	66	座金		
33	固定ボルト	67	ボールベアリング (8 X 14 X 4)		
34	固定ボルト	68	固定ボルト		



部品内容について予告なく変更する場合があります。最新版はシマノホームページでご確認ください。
← リンク先はこちらから https://www.shimanofishingservice.jp/parts_price.php?scodes=043627

(230316)_003

SPHEROS SW 6000HG

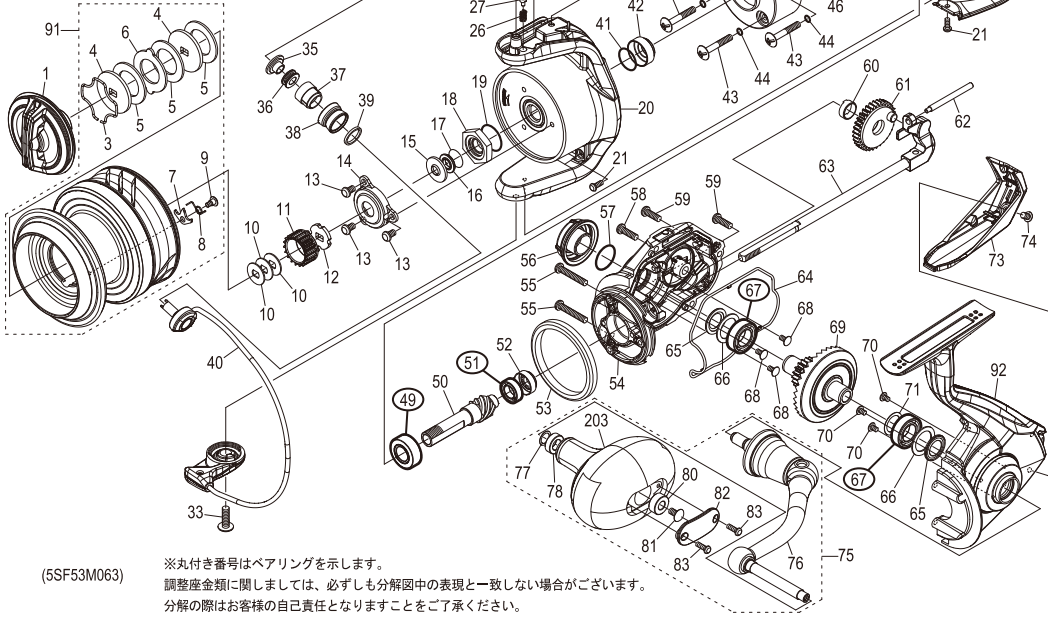

(5SF53M063)

※丸付き番号はベアリングを示します。
調整座金類に関しては、必ずしも分解図中の表現と一致しない場合がございます。
分解の際はお客様の自己責任となりますことをご了承ください。

■パーツリスト

番号	部 品 名	番号	部 品 名	番号	部 品 名
1	ドラッグノブ	35	座金	68	固定ボルト
3	抜け止めメバネ	36	カラー	69	ドライブギア組
4	小判座金	37	ブッシュ	70	固定ボルト
5	ドラッグ座金	38	ラインローラー	71	座金
6	耳付座金	39	スベサー	73	ボディガード
7	スプールピン	40	ペール組	74	固定ボルト
8	スプールピンバネ	41	オリング	75	ハンドル組
9	固定ボルト	42	ローターカラー	76	ハンドルシャック組
10	スプール座金	43	固定ボルト	77	座金
11	スプール受 (A)	44	オリング	78	ブッシュ
12	スプール受 (B)	45	ローラーラッチシールカバー	80	ブッシュ
13	固定ボルト	46	ローラーラッチシール	81	固定ボルト
14	リチナー	47	ローラーラッチ組	82	ハンドルノブ鉄版
15	ローターベアリングシール	48	オリング	83	固定ボルト
16	スベサー	49	ボールベアリング (7 X 14 X 5)	91	スプール組
17	オリング	50	ピニオンギア	92	フタ組
18	ローターナット	51	ボールベアリング (6 X 10 X 3)	203	ハンドルノブ組
19	オリング	52	ブッシュ		
20	ローター	53	フリクションリング		
21	固定ボルト	54	ボディ組		
22	ペール取付カバー	55	固定ボルト		
23	アームカムバネカバー	56	ハンドルスクリューキャップ		
24	固定ボルト	57	オリング		
25	固定ボルト	58	固定ボルト		
26	音出シバネ	59	固定ボルト		
27	音出シピン	60	ブッシュ		
28	内ゲリレバー	61	摺動子ギア		
29	アームバネガイド (A)	62	摺動子ガイド		
30	アームバネガイド (A) カラー	63	メインシャフト組		
31	アームカムバネ	64	ボディシール		
32	アームカム	65	ローターベアリングシール		
33	固定ボルト	66	座金		
34	固定ボルト	67	ボールベアリング (8 X 14 X 4)		



部品内容について予告なく変更する場合があります。最新版はシマノホームページでご確認ください。
← リンク先はこちらから https://www.shimanofishingservice.jp/parts_price.php?scodes=043634

(230316)_003

SPHEROS SW 8000PG

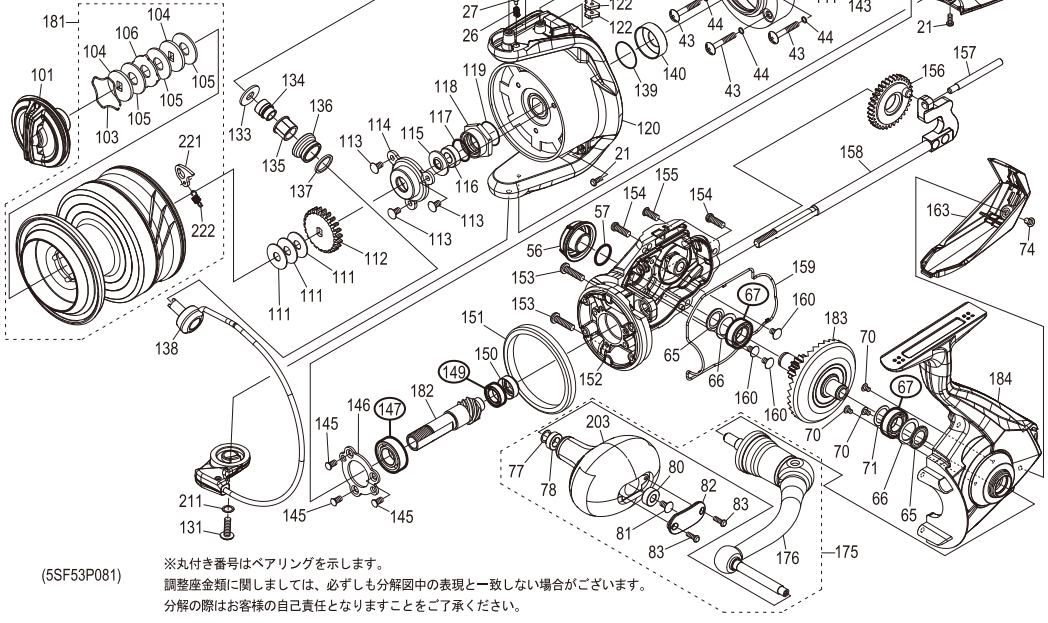

(5SF53P081)

※丸付き番号はベアリングを示します。
調整座金類に関しては、必ずしも分解図中の表現と一致しない場合がございます。
分解の際はお客様の自己責任となりますことをご了承ください。

■パーツリスト

番号	部 品 名	番号	部 品 名	番号	部 品 名
21	固定ボルト	118	ローターナット	153	固定ボルト
25	固定ボルト	119	オリング	154	固定ボルト
26	音出シバネ	120	ローター	155	固定ボルト
27	音出シピン	121	ペール取付カバー	156	摺動子ギア
30	アームバネガイド (A) カラー	122	バランスガード (B)	157	摺動子ガイド
43	固定ボルト	123	固定ボルト	158	メインシャフト組
44	オリング	124	アームカムバネカバー	159	ボディシール
56	ハンドルスクリューキャップ	125	固定ボルト	160	固定ボルト
57	オリング	127	内ゲリレバー	163	ボディガード
65	ローターベアリングシール	128	アームバネガイド (A)	175	ハンドル組
66	座金	129	アームカムバネ	176	ハンドルシャック組
67	ボールベアリング (8 X 14 X 4)	130	アームカム	181	スプール組
70	固定ボルト	131	固定ボルト	182	ピニオンギア
71	座金	132	バランスガード	183	ドライブギア組
74	固定ボルト	133	座金	184	フタ組
77	座金	134	カラー	203	ハンドルノブ組
78	ブッシュ	135	ブッシュ	206	固定ボルト
80	ブッシュ	136	ラインローラー	211	座金
81	固定ボルト	137	スベサー	221	スプールピン
82	ハンドルノブ鉄版	138	ペール組	222	スプールピンバネ
83	固定ボルト	139	オリング		
101	ドラッグノブ	140	ローターカラー		
103	抜け止めメバネ	141	ローラーラッチシールカバー		
104	小判座金	142	ローラーラッチシール		
105	ドラッグ座金	143	ローラーラッチ組		
106	耳付座金	144	オリング		
111	スプール座金	145	固定ボルト		
112	スプール受	146	ベアリング調整板		
113	固定ボルト	147	ボールベアリング (9 X 17 X 5)		
114	リチナー	149	ボールベアリング (7 X 11 X 3)		
115	ローターベアリングシール	150	ブッシュ		
116	スベサー	151	フリクションリング		
117	オリング	152	ボディ組		



部品内容について予告なく変更する場合があります。最新版はシマノホームページでご確認ください。
← リンク先はこちらから https://www.shimanofishingservice.jp/parts_price.php?scodes=043641

(231226)_005

